

Vysvětlivky k elektrickému schématu zapojení

208 D - 410 D (Pozice 1 až 6)

Barva vodičů

bl = modrá	li = fialová
br = hnědá	rs = růžová
el = béžová	rt = červená
ge = žlutá	sw = černá
gn = zelená	ws = bílá
gr = šedá	

Příklad

Označení vodiče: 1,5 gr/rt

Průřez vodiče: 1,5 = 1,5 mm²

Základní barva: gr = šedá

Rozlišovací barva: rt = červená

1 Napájení, Startér

A 1	Zámek řízení
B 1	Snímač teploty
G 1	Baterie 12 V
G 2	Alternátor
H 1	Kontrolka dobíjení
H 2	Kontrolka žhavení
K 1	Relé doby předžhavení
M 1	Startér
R 1	Žhavicí svíčky
S 1	Baterie-Hlavní spínač
X 2	Svorkový konektor 6-pól
*	Alternátor:
	55 A = 2 x 4 mm ²

**	80 A = 2 x 6 mm ²
	Alternátor:
	55 A = 10 mm ²
	80 A = 16 mm ²

2 Přepínač světel, Koncová mlhová světla, Osvětlení SPZ, Koncová světla, Parkovací světla, Mlhová světla

E 1	Parkovací světla P
E 2	Koncová světla P
E 3	Osvětlení SPZ
E 4	Osvětlení SPZ
E 5	Koncová mlhová světla
E 10	Mlhová světla L
E 11	Mlhová světla P
F 1	Pojistka
F 9	Pojistka
F 10	Pojistka
Q 1	Přepínač světel
X 1	Zásuvka přívěsu
X 5	Zásuvka přívěsu

3 Parkovací světla, Koncová světla, Zásuvka přívěsu

E 6	Parkovací světla L
E 7	Koncová světla L
F 8	Pojistka

S 2	Kombinovaný přepínač
X 1	Zásuvka přívěsu

4 Světla

E 8	Světlotmet L
E 9	Světlotmet R
F 11 – F 14	Pojistky
H 3	Kontrolka dálkových světel

5 Provozní kontrola, Varovná světla

F 6	Pojistka
H 4	Kontrolka blikačů
	Přívěs
H 5	Kontrolka blikačů
	Vozidlo
K 2	Přepínač varovných světel
S 2	Kombinovaný přepínač
S 3	Spínač varovných světel

6 Blikače

H 6	Blikač, pravý přední
	postranní
H 7	Blikač, pravý přední
H 8	Blikač, pravý zadní
H 9	Blikač, levý zadní
H 10	Blikač, levý přední
H 11	Blikač, levý přední
	postranní
X 1	Zásuvka přívěsu

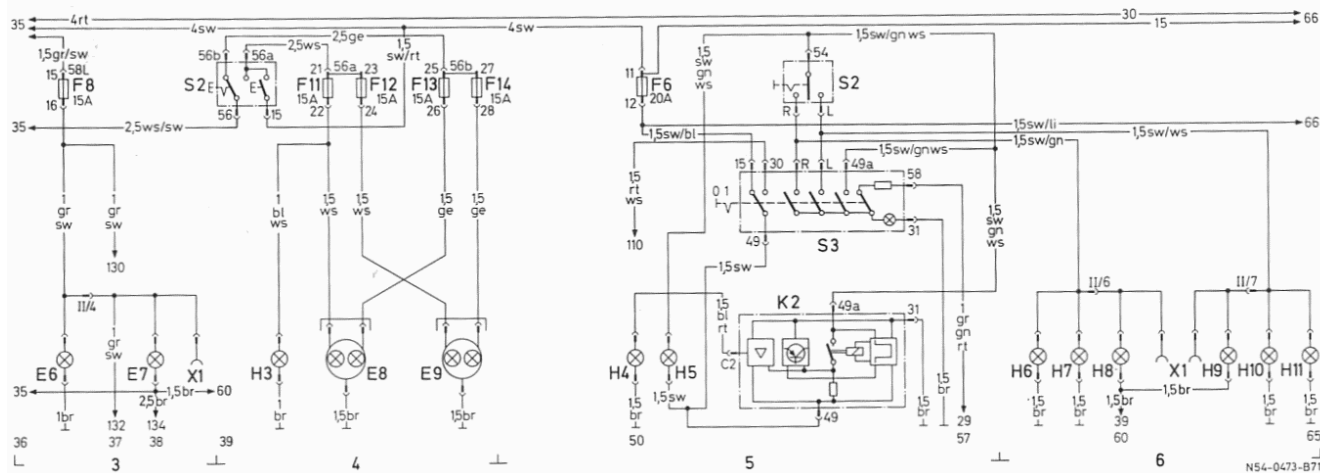
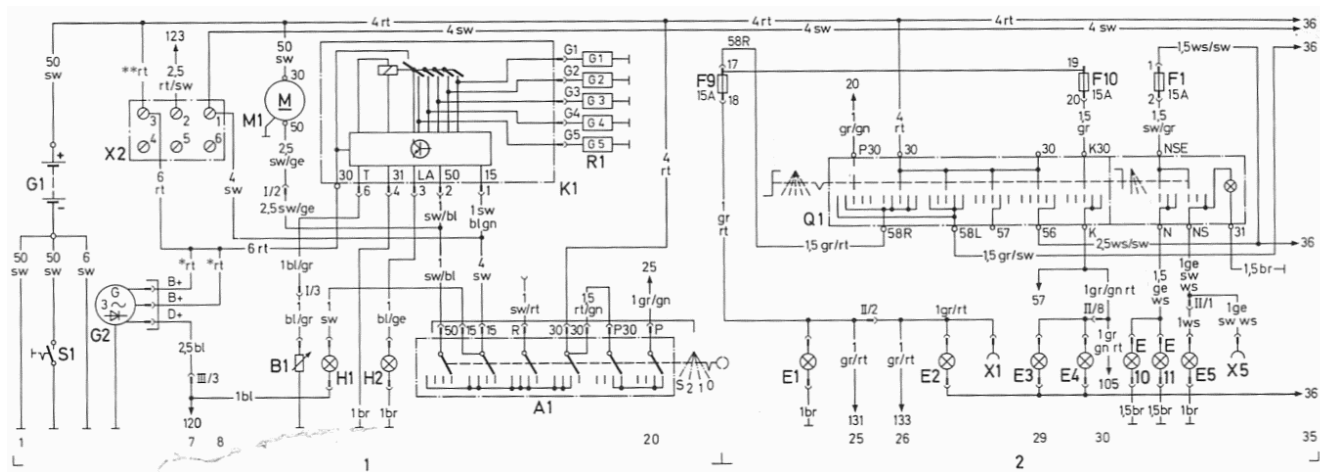

Vysvětlivky k elektrickému schématu zapojení 208 D - 410 D (Pozice 7 až 15)

7 Stěrače, Ostřikovače

K 3	Intervalové relé - Stěrače
M2	Stěrače -Motor
M3	Ostřikovače-Motor
S 2	Kombinovaný přepínač

8 Brzdová světla, Houkačka

B 2	Spínač brzdových světel
B 3	Spínač signální houkačky
E 12	Brzdová světla L
E 13	Brzdová světla P
F 4	Pojistka
H 12	houkačka
X 1	Zásuvka přívěsu

9 Ventilátor vytápění

M4	Ventilátor vytápění - Motor
S 4	Přepínač ventilátoru

10 Palivo, Chladící kapalina

B 4	Čidlo množství paliva
B 5	Čidlo teploty chladící kapaliny
P 1	Ukazatel množství paliva
P 2	Ukazatel teploty chladící kapaliny

11 Světla zpátečky

E 14	Světlo zpátečky L
E 15	Světlo zpátečky P
F 5	Pojistka
S 5	Spínač světel zpátečky

12 Tachometr, Tachograf, Hodiny

E 16	Osvětlení - ovládání vytápění
P 3	Tachometr
P 4	Hodiny
P 5	Tachograf

13 Dveřní spínače, Vnitřní osvětlení, Zásuvka

E 17	Osvětlení nákladového prostoru
F 2	Pojistka
H 13	Vnitřní osvětlení
S 6	Spínač vnitřního osvětlení
S 7	Dveřní spínač
S 8	Spínač osvětlení nákladového prostoru
X 3	Zásuvka – kabina řidiče

14 Vyhřívání zadního okna

B 6	Spínač vyhřívání zadního okna
H 14	Kontrolka vyhřívání zadního okna

H 15	Kontrolka - Zkušební přípojka
K 4	Relé D +
R 2	Vyhřívání zadního okna
R 3	Vyhřívání zadního okna
X 4	Zkušební přípojka
I	Přídavná pojistka
II	Přídavná pojistka

15 Obrysová světla, Opatřebení brzdových destiček, Brzdová kapalina, Motor – Tlak oleje

B 7	Snímač opotřebení brzdových destiček L
B 8	Snímač opotřebení brzdových destiček P
B 9	Snímač brzdové kapaliny
B 10	Snímač tlaku oleje
B 11	Snímač uzávěrky diferenciálu
E 18	Přední obrysová světla L
E 19	Přední obrysová světla P
E 20	Zadní obrysová světla L
E 21	Zadní obrysová světla P
F 15	Pojistka
H 16	Kontrolka brzdových destiček a brzdové kapaliny
H 17	Kontrolka tlaku oleje
H 18	Kontrolka uzávěrky diferenciálu
V 1	Dioda
X 1	Zásuvka přívěsu

